

PROFIE TRANSVERSALE CARACTERISTICE

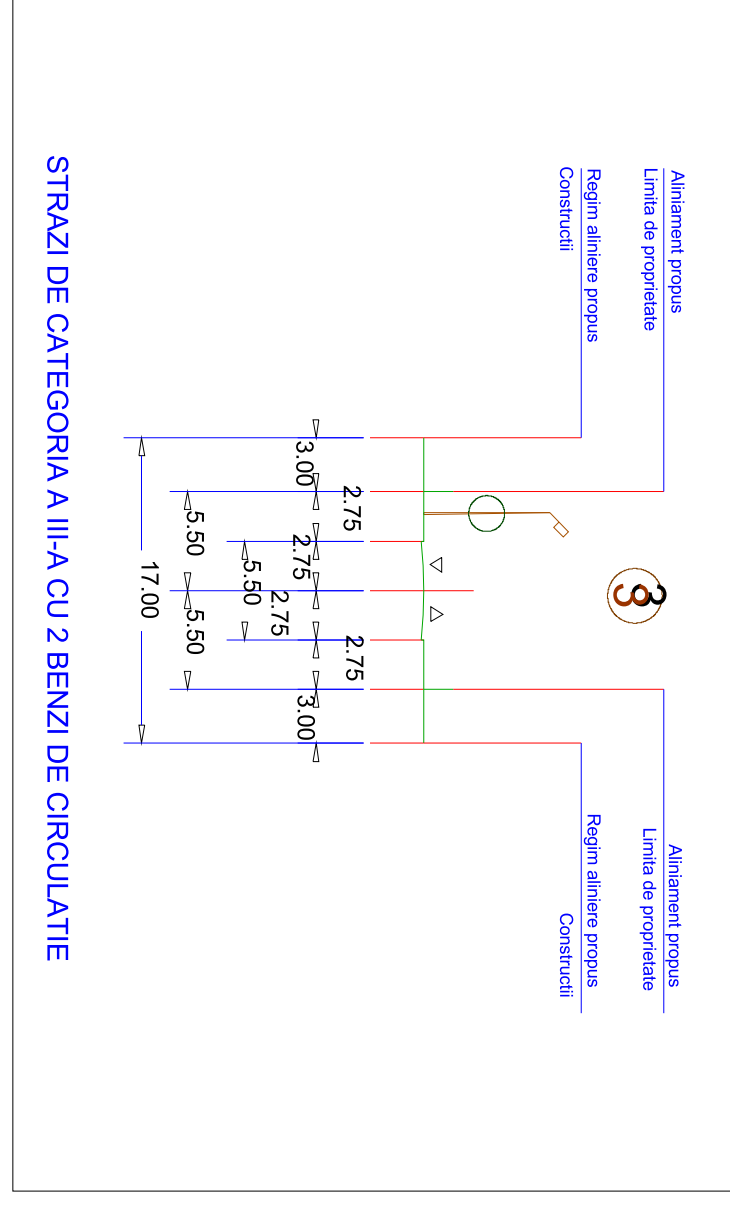
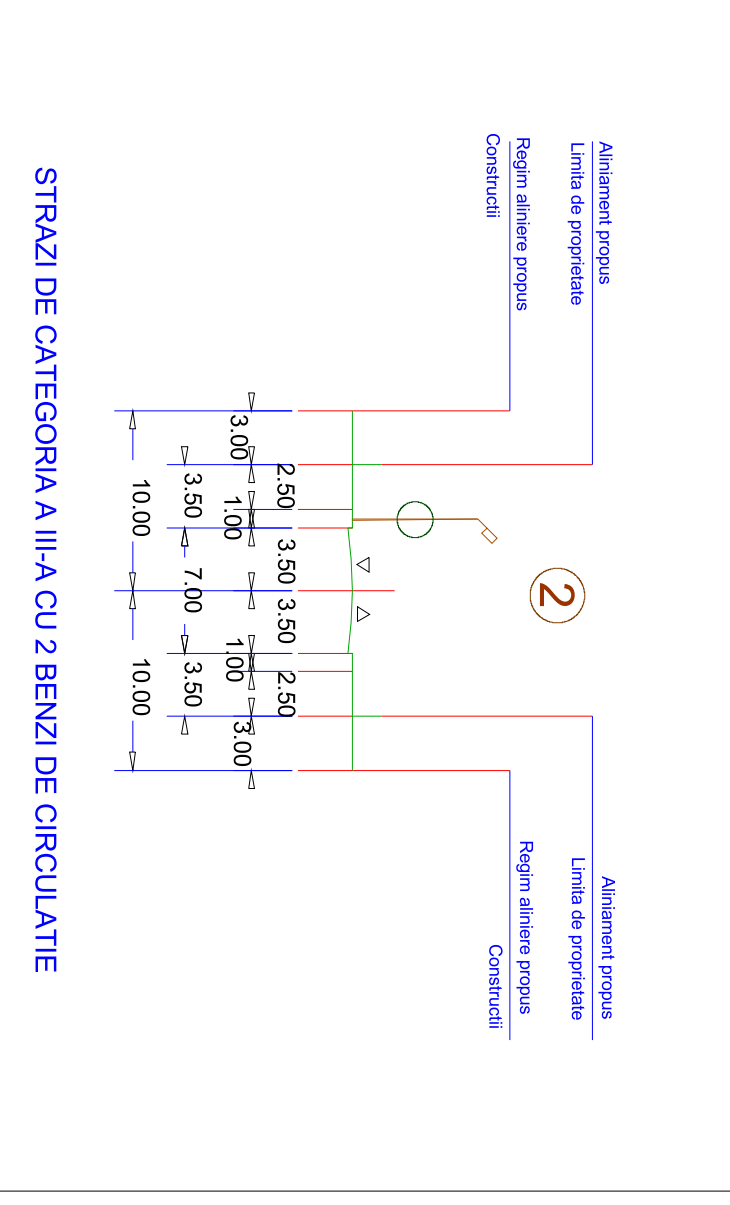
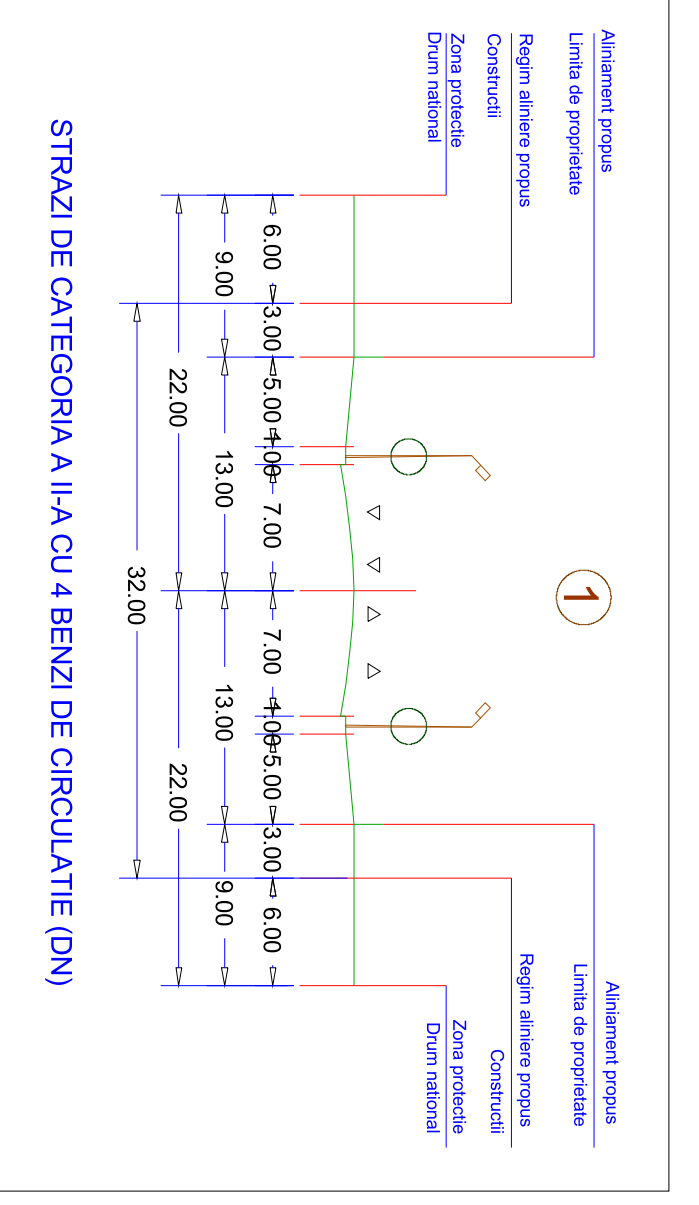

PUG PLAN URBANISTIC GENERAL AL COMUNA SADOVA
JUDEȚUL DOLOJ

REGLEMENTĂRI URBANISTICE ZONIFICARE FUNCȚIONALĂ

SAT PISCU SADOVEI

LEGENDA :

- LIMITE**
- LIMITA TERITORIULUI ADMINISTRATIV AL UNITĂȚII TERITORIALE DE BAZA
 - LIMITA INTRAVILANULUI PROPUȘ
 - LIMITA ZONEI CENTRALE

- ZONIFICARE FUNCȚIONALĂ**
- ZONA PENTRU LOCUINȚE ȘI FUNCȚIUNI COMPLEMENTARE
 - ZONA INSTITUȚII PUBLICE ȘI SERVICII
 - ZONA UNITĂȚI INDUSTRIALE / DEPOZITARE
 - ZONA UNITĂȚI AGRICOLE
 - SPAȚII PLANTATE, AGRAMENT, SPORT
 - TERENURI AGRICOLE ÎN INTRAVILAN
 - ZONA GOSPODĂRIE COMUNALĂ
 - ZONA CU VALOARE DE PATRIMONIU
 - ZONA CONSTRUCȚII AFERENTE LUCRĂRILOR TEHNICO - EDILITARE APE
 - PĂDURI
 - TERENURI NEPRODUCTIVE

- DRUMURI / STRĂZI ÎN INTRAVILAN**
- DRUMURI NAȚIONALE
 - DRUMURI JUDEȚENE
 - DRUMURI COMUNALE
 - STRĂZI ÎN INTRAVILAN
 - INTERSECȚII PROPUȘE SPRE MODERNIZARE
 - PROFIL TRANSVERSAL, PROPUȘ
 - STRĂZI PROPUȘE PENTRU LĂRGIRE ȘI MODERNIZARE
 - ALINIAMENT PROPUȘ (DN - 22m lăța de ax, DJ, DC - 10 lăța de ax)

- ZONE DE PROTECȚIE / INTERDICȚIE**
- ZONA DE PROTECȚIE FAȚĂ DE OBIECTIVELE CU VALOARE DE PATRIMONIU
 - ZONA DE PROTECȚIE SANITARĂ
 - ZONA PROTECȚIE FAȚĂ DE CONSTRUCȚII ȘI CULOARE TEHNICE
 - ZONA ROSCIOI445
 - ZONA PROTECȚIE LEA 20 kW (6m) ȘI LEA 110kV (20m)

PISCU SADOVEI - BILANȚ ZONE FUNCȚIONALE PROPUȘ

LOCUIȚE ȘI FUNCȚIUNI COMPLEMENTARE	88,7%	68,13%
UNITĂȚI INDUSTRIALE ȘI DEPOZITARE	6,9%	5,37%
UNITĂȚI AGRICOLE ZOOTEHNICE	14,4%	11,09%
INSTITUȚII ȘI SERVICII DE INTERES PUBLIC	1,5%	1,20%
CĂI DE COMUNICĂȚIE ȘI TRANSPORT	9,6%	7,44%
din care BUTER	0,0%	0,00%
FEROVIAȚ	0,0%	0,00%
NAVAL	0,0%	0,00%
ARIAN	0,0%	0,00%
SPAȚII VERZI, SPORT, AGRAMENT, PROTECȚIE	5,3%	4,14%
CONSTRUCȚII TEHNICO-EDILITARE	0,0%	0,00%
GOSPODĂRIE COMUNALĂ, CIMETIRE	2,2%	1,69%
DESTINAȚIE SPECIALĂ	0,0%	0,00%
TERENURI LIBERE	0,0%	0,00%
APE	0,0%	0,00%
PĂDURI	1,2%	0,92%
TERENURI NEPRODUCTIVE	0,0%	0,00%
TOTAL INTRAVILAN PROPUȘ	138,22	106,00%



VERIFICATOR EXPERT	NUME	SEMNATURA	CENTRA	REFERINȚĂ EXPERIENȚIALĂ ÎN DATE
SCARĂ	1:5000	TITLU PROIECT	Plan Urbanistic General COMUNA SADOVA	PROIECT NR. 2013
DATA	01.2013	TITLU PLANȘĂ	PISCU SADOVEI	FAZĂ PUG 3 B
desenat	Cătălin PROTĂȘA			